

Les révisions apportées à ce document sont indiquées par un trait dans la marge de gauche

#1099, Rév. X  
September 08, 2021  
Page 1 sur 24

OBJET : Recommandations pour le remplacement du fluide de transmission et du filtre

MODELES CONCERNES : Allison Produits commerciaux sur autoroute, transmissions de la série AT 500, de la série MT 600, de la série HT 700, des séries 1000 et 2000, 3000 Series™ Transmissions (y compris B300/400 et T200/300), 4000 Series™ Transmissions (y compris B500 et T400/500), TC10®, H 40/50 EP™ Produits

## Introduction :

Les performances optimales et la fiabilité des transmissions automatiques à usage intensif peuvent être notablement influencées par le type de fluide et de filtre(s) utilisé(s) et la fréquence à laquelle ce fluide et ce filtre sont changés. Allison Transmission a conçu des programmes étendus comprenant des spécifications et des tests pour vérifier la qualité des fluides et, par conséquent, a des recommandations spécifiques de changement de fluide et de filtre. En raison d'études sur le terrain, de modifications des exigences en matière d'émissions, de la conception des véhicules et des environnements de fonctionnement, Allison Transmission a réaligné les intervalles de changement de fluide et de filtre recommandés. Les intervalles de changement de la boîte automatique pour poids lourds ont été révisés pour mieux correspondre aux environnements d'exploitation actuels.

## Pronostics des années modèles 2009 et 2010 :

Les diagnostics qui surveillent et optimisent la durée de vie du fluide et du filtre ont été proposés pour l'année modèle 2009 pour les transmissions des séries 1000, 2000, 3000 et 4000. Les transmissions des séries 3000 et 4000 ont commencé à utiliser le système Pronostics avec les numéros de série 6510822005 (3000), 6520099957 (3000), 6610257671 (4000), 6620007438 (4000). Les diagnostics de transmission des séries 1000 et 2000 ont été disponibles pour la première fois en juillet 2008 (MY2009). **Les pronostics de l'année 2009 Allison ne doivent être utilisés qu'avec les fluides Allison approuvés par TES 668™ et TES 295®.** Janvier 2010 Allison Les pronostics sont compatibles avec TES 668™, TES 295® et TES 389® fluides approuvés dans les transmissions des séries 3000 et 4000 à partir de TCM calibration CIN 4C ou plus (4C-xxxx-yyy-z) et toutes les transmissions des séries 1000 et 2000 de janvier 2010.

Toutes les transmissions des Séries 3000 et 4000 utilisant le Pronostic nécessitent l'utilisation de filtres haute capacité d'origine Allison. Toutes les transmissions des séries 1000 et 2000 utilisant le système Pronostics nécessitent l'utilisation d'un filtre d'origine Allison Control Main Spin-On, N/P 29539579. Les transmissions des séries 1000, 2000, 3000 et 4000 peuvent ou non avoir cette fonction activée ou mise en marche. Cette option nécessite que le OEM fournisse le câblage nécessaire et que la fonction soit activée dans le TCM. Se référer au manuel de l'opérateur approprié pour les méthodes permettant d'identifier si la fonction Pronostics est activée.

**Se référer à Tableau 4 pour les intervalles de changement de filtre/fluide/capacités de fluide par série.**

## Fluides et spécifications :

Les types de fluides sont définis par la spécification de performance applicable. Les types de fluides de transmission suivants sont approuvés pour une utilisation dans les produits de transmission Allison commerciaux sur autoroute.

Type de fluide	Utilisation recommandée (prévue)
<b>TES 668™ et TES 295® Fluides</b> <ul style="list-style-type: none"><li>Voir <a href="http://www.allisontransmission.com">www.allisontransmission.com</a> pour la liste des fluides TES 668™ et TES 295® approuvés par Allison.</li></ul>	<ul style="list-style-type: none"><li>Service général ou sévère</li><li>Intervalle de changement prolongé (2) (obligatoire)</li><li>Politique de couverture étendue de la transmission (ETC) (obligatoire)</li><li>Pronostics (requis) MY2009</li></ul>
<b>TES 389® Fluides</b> <ul style="list-style-type: none"><li>Annexe 1 TES 389®*</li><li>Fluides de spécification militaire (pour utilisation dans les véhicules militaires uniquement) (1)</li><li>Voir <a href="http://www.allisontransmission.com">www.allisontransmission.com</a> pour une liste des fluides TES 389® approuvés par Allison.</li></ul>	<ul style="list-style-type: none"><li>Service général ou sévère</li><li>Intervalle de changement standard (2)</li><li>Pronostics MY2010 (3)</li></ul>

(1) Les fluides de spécification militaire sont approuvés pour une utilisation dans des applications militaires dans les produits des séries 3000, 4000, AT, MT et HT uniquement, et leur utilisation est strictement interdite dans les produits de transmission des séries 1000 et 2000.

(2) Les intervalles de remplacement du fluide et du filtre sont basés sur le modèle de transmission, l'utilisation (cycle de travail) et le type de fluide (voir les tableaux ci-joints). NOTE : Les intervalles de vidange du fluide sont basés sur un remplissage à 100 % avec des fluides approuvés par Allison. Les intervalles de vidange des fluides peuvent être ajustés en fonction de l'analyse des fluides et des données du parc automobile. Voir la lettre d'information sur l'entretien (SIL) 17-TR-96 pour plus de détails.

(3) Les pronostics sont disponibles avec les fluides TES 668™, TES 295® et TES 389® approuvés par Allison uniquement.

**Les conditions locales, la sévérité de fonctionnement ou le cycle de service peuvent nécessiter des intervalles de changement de fluide plus ou moins fréquents qui diffèrent des intervalles de changement de fluide recommandés publiés de Allison Transmission. Allison Transmission recommande aux clients d'utiliser l'analyse des fluides comme méthode principale pour déterminer les intervalles de vidange. En l'absence d'un programme d'analyse des fluides, il faut utiliser les intervalles de changement de fluide indiqués dans les tableaux.**

**Pour toute information concernant les modèles non répertoriés dans cette publication, appeler le Centre d'assistance technique Allison au 1-800-252-5283.**

Se reporter à la dernière révision de la publication Allison numéro GN2055EN, Guide du technicien pour le fluide de transmission automatique, et SIL17-TR-96 pour des informations supplémentaires sur l'analyse de l'huile et des connaissances générales sur les fluides de transmission.

## Fluides non approuvés

DEXRON®-III et DEXRON®-VI ne sont plus approuvés pour une utilisation dans les produits de transmission commerciale sur autoroute et ont été retirés de toutes les listes de fluides TES 389® approuvés par Allison. Les fluides TES 228® (type C4) ne sont plus approuvés pour une utilisation dans les produits de transmission commerciale sur autoroute et ont été retirés de la liste des fluides TES 389® approuvés par Allison .

## Allison Fluide et filtres pour la couverture étendue de la transmission (ETC).

Les fluides spécifiés et les filtres d'origine Allison doivent être utilisés pour bénéficier de la couverture étendue de la transmission. Cette couverture est perdue lorsque des fluides non approuvés et des filtres non authentiques sont utilisés.

### Directives concernant le mélange de fluides de transmission

Les transmissions avec un mélange de fluide TES 668™ ou TES 295® et fluides TES 389® approuvés par Allison doivent suivre les recommandations de changement de fluide/filtre pour TES 389® approuvé par Allison. Lors du deuxième changement d'huile, si le client réinstalle des TES 668™ ou TES 295®, les recommandations de changement de fluide/filtre décrites dans les TES 668™ ou TES 295® fluides approuvés à 100 % doivent être suivies.

### Machines à échange de fluides :

Les machines d'échange de fluides ne sont pas recommandées ou reconnues en raison des variations et des incohérences qui peuvent ne pas garantir l'élimination de 100 pour cent du fluide usagé.

### Filtres des séries 3000 et 4000 et H 40/50 EP™ :

Les nouveaux filtres d'origine Allison haute capacité ont été mis en production à partir de :

6510670912 (3000) 6610205144 (4000) 7110001551 (H 40/50 EP™) 6520067342 (3000) 6620002521 (4000)

### Filtres à haute capacité :

Les filtres haute capacité d'origine Allison des séries 3000 et 4000 et H 40/50 EP™ ont été mis en production à partir de juillet 2006. Les filtres haute capacité permettent de prolonger les intervalles de remplacement des filtres lorsqu'ils sont utilisés avec le fluide TES 668™ ou TES 295® approuvé par Allison. Les filtres de service à haute capacité peuvent être identifiés par N/P 29558294 ou N/P 29558295 estampillés dans le bouchon du filtre. Les filtres précédents Allison des séries 3000 et 4000 et H 40/50 EP™ peuvent être identifiés par N/P 29538231 ou N/P 29538232 estampillé dans le bouchon du filtre.

Tableau 1. Kits de filtres

Série	Kit filtre haute capacité
3000 et 4000	29558328 (2 pouces)
	29558329 (4 pouces)
H 40/50 EP™	29545785



**REMARQUE :** L'extension des intervalles de remplacement du fluide TES 668™ ou TES 295® approuvé par Allison et du filtre des transmissions des séries 3000 et 4000 n'est autorisée qu'avec les filtres haute capacité d'origine Allison. Les filtres doivent être remplacés aux intervalles recommandés ou avant.

## Plan de remplacement du filtre de transmission initial (Production/ReTran®)

\*Transmissions séries 3000 et 4000 - Filtre principal 5000 miles (8000 km)/200 heures

\*Transmission des séries 3000 et 4000 ReTran® - Filtre principal 5000 miles (8000 km) / 200 heures

H 40/50 EP™ Produits Spin-On Control Filtre principal 8 000 km (5000 miles)/200 heures

Filtre auxiliaire AT 8000 km (5000 miles)/200 heures

Filtre auxiliaire MT 8000 km / 200 heures

\*Non requis à partir de N/S 6510670912, N/S 6610205144, N/S 6520067342, N/S 6620002521, et N/S 9320005689, N/S 9370006284, N/S 9420006679, N/S 9470005459.

## Heures des séries 1000, 2000, 3000 et 4000 vs. Tableau des miles

[Tableau 2](#) (entretien basé sur 2000/3000 heures) et [Tableau 3](#) (entretien basé sur 4000/6000 heures) indiquent le kilométrage équivalent basé sur les intervalles de changement recommandés par Allison pour les fluides TES 668™ ou TES 295® approuvés par Allison. Par exemple, les usages ou les véhicules qui fonctionnent avec un cycle de travail à haute densité atteignent généralement la limite de changement de 6000/3000 heures **avant** la limite de kilométrage recommandée.

Un exemple pourrait être un bus de transport en commun équipé d'un B500R qui fonctionne à une moyenne de 7 mph (11 km/h). L'intervalle de changement de fluide/filtre recommandé pour un B500R équipé d'un module de commande de 2 pouces dans un usage de transit utilisant un TES 668™ ou TES 295® fluide est de 150 000 miles/240 000 km/6000 heures ou 48 mois, selon la première éventualité. Utilisation de [Tableau 3](#) Heures par rapport à Miles, un véhicule fonctionnant à 7 mph (11 km/h) parcourra environ 42 000 miles (66 000 km) en 6000 heures. Si un odomètre est utilisé pour déterminer quand changer le fluide de transmission et les filtres, ce véhicule spécifique changerait le fluide tous les 42 000 miles (66 000 km) et les filtres tous les 21 000 miles (33 000 km).

On peut estimer la vitesse moyenne en divisant la distance totale parcourue au cours d'une journée typique par les heures écoulées pendant cette distance totale. Par exemple, un véhicule qui parcourt en moyenne 96 miles (155 km) par jour sur une période de 8 heures aurait une vitesse moyenne de 12 mph (19 km/h).

**Tableau 2. Entretien basé sur 2000 et 3000 heures - Heures par rapport aux heures de service. Miles**

Maintenance basée sur 2000 heures				Maintenance basée sur 3000 heures			
km/h (moyenne)	Équivalent km	MPH (moyenne)	Équivalent en miles	km/h (moyenne)	Équivalent km	MPH Average	miles Equivalent
5	10000	3	6000	5	15000	3	9000
6	12000	4	8000	6	18000	4	12000
8	16000	5	10000	8	24000	5	15000
10	20000	6	12000	10	30000	6	18000
11	22000	7	14000	11	33000	7	21000
13	26000	8	16000	13	39000	8	24000
14	28000	9	18000	14	42000	9	27000
16	32000	10	20000	16	48000	10	30000
18	36000	11	22000	18	54000	11	33000
19	38000	12	24000	19	57000	12	36000
21	42000	13	26000	21	63000	13	39000
23	46000	14	28000	23	69000	14	42000
24	48000	15	30000	24	72000	15	45000
26	52000	16	32000	26	78000	16	48000
27	54000	17	34000	27	81000	17	51000
29	58000	18	36000	29	87000	18	54000
31	62000	19	38000	31	93000	19	57000
32	64000	20	40000	32	96000	20	60000
34	68000	21	42000	34	102000	21	63000
35	70000	22	44000	35	105000	22	66000
37	74000	23	46000	37	111000	23	69000
39	78000	24	48000	39	117000	24	72000
40	80000	25	50000	40	120000	25	75000

**Tableau 3. Entretien sur la base de 4000 et 6000 heures - Heures par rapport au nombre de kilomètres. Miles**

Maintenance basée sur 4000 heures				Maintenance basée sur 6000 heures			
km/h (moyenne)	Équivalent km	MPH (moyenne)	Équivalent en miles	km/h (moyenne)	Équivalent km	MPH (moyenne)	Équivalent en miles
5	20000	3	12000	5	30000	3	18000
6	24000	4	16000	6	36000	4	24000
8	32000	5	20000	8	48000	5	30000
10	40000	6	24000	10	60000	6	36000
11	44000	7	28000	11	66000	7	42000
13	52000	8	32000	13	78000	8	48000
14	56000	9	36000	14	84000	9	54000
16	64000	10	40000	16	96000	10	60000
18	72000	11	44000	18	108000	11	66000
19	76000	12	48000	19	114000	12	72000
21	84000	13	52000	21	126000	13	78000
23	92000	14	56000	23	138000	14	84000
24	96000	15	60000	24	144000	15	90000
26	104000	16	64000	26	156000	16	96000
27	108000	17	68000	27	162000	17	102000
29	116000	18	72000	29	174000	18	108000
31	124000	19	76000	31	186000	19	114000
32	128000	20	80000	32	192000	20	120000
34	136000	21	84000	34	204000	21	126000
35	140000	22	88000	35	210000	22	132000
37	148000	23	92000	37	222000	23	138000
39	156000	24	96000	39	234000	24	144000
40	160000	25	100000	40	240000	25	150000

**Tableau 4. Intervalles de changement des filtres/fluides/Capacités des fluides**

<b>Séries 1000 et 2000</b>	Filtre	Intervalles de changement	Se référer à <a href="#">Annexe A</a>
		Types de filtres et numéros de pièces	Se référer à <a href="#">Annexe A</a>
	Fluide	Intervalles de changement	Se référer à <a href="#">Annexe A</a>
		Capacité du fluide	Se référer à <a href="#">Annexe A</a>
<b>Séries 1000 et 2000</b>	Filtre	Intervalles de changement	Se référer à <a href="#">Annexe B</a>
		Kits de filtres et de joints	Se référer à <a href="#">Annexe B</a>
	Fluide	Intervalles de changement	Se référer à <a href="#">Annexe B</a>
		Capacité du fluide	Se référer à <a href="#">Annexe B</a>
		Remplissage supplémentaire pour Allison Refroidisseurs/Accumulateurs	Se référer à <a href="#">Annexe B</a>
<b>TC10</b>	Filtre	Intervalles de changement	Se référer à <a href="#">Annexe C</a>
		Kits de filtres et de joints	Se référer à <a href="#">Annexe C</a>
	Fluide	Intervalles de changement	Se référer à <a href="#">Annexe C</a>
		Capacité du fluide	Se référer à <a href="#">Annexe C</a>
<b>H 40/50 EP™ Produits</b>	Filtre	Intervalles de changement	Se référer à <a href="#">Annexe D</a>
		Kits de filtres et de joints	Se référer à <a href="#">Annexe D</a>
	Fluide	Intervalles de changement	Se référer à <a href="#">Annexe D</a>
		Capacité du fluide	Se référer à <a href="#">Annexe D</a>
<b>Série AT 500</b>	Filtre	Intervalles de changement	Se référer à <a href="#">Annexe E</a>
		Kits de filtres et de joints	Se référer à <a href="#">Annexe E</a>
	Fluide	Intervalles de changement	Se référer à <a href="#">Annexe E</a>
		Capacité du fluide	Se référer à <a href="#">Annexe E</a>
<b>Série MT 600</b>	Filtre	Intervalles de changement	Se référer à <a href="#">Annexe F</a>
		Kits de filtres et de joints	Se référer à <a href="#">Annexe F</a>
	Fluide	Intervalles de changement	Se référer à <a href="#">Annexe F</a>
		Capacité du fluide	Se référer à <a href="#">Annexe F</a>
<b>Série HT 700</b>	Filtre	Intervalles de changement	Se référer à <a href="#">Annexe G</a>
		Kits de filtres et de joints	Se référer à <a href="#">Annexe G</a>
	Fluide	Intervalles de changement	Se référer à <a href="#">Annexe G</a>
		Capacité du fluide	Se référer à <a href="#">Annexe G</a>

## Annexe A. Intervalles de changement de filtre et de liquide 1000 et 2000

**Tableau 5. Intervalles recommandés pour le changement de filtre/fluide**

**REMARQUE :** Voir [Tableau 6](#) pour les informations sur le type et le numéro de pièce du filtre et [Tableau 7](#) pour les informations sur la capacité du fluide.

**REMARQUE :** Remplacer le fluide et les filtres au plus tard à la fin du kilométrage, des mois ou des heures recommandés, selon la première éventualité.

**REMARQUE :** Les conditions locales, la sévérité de fonctionnement ou le cycle de service peuvent nécessiter des intervalles de changement de fluide plus ou moins fréquents qui diffèrent des intervalles de changement de fluide recommandés publiés de Allison Transmission. Allison Transmission recommande aux clients d'utiliser l'analyse des fluides comme méthode principale pour déterminer les intervalles de vidange. En l'absence d'un programme d'analyse de fluide, les intervalles de changement de fluide indiqués dans les tableaux devraient être utilisés.

Recommandations de changement de fluide et de filtre pour la série 1000/2000						
			Pronostics désactivés ou non calibrés dans TCM		Pronostics activés	
		Cycle de service	Fluide TES 668™ et/ou TES 295® approuvé par Allison	Fluide TES 389® approuvé par Allison	Fluide TES 668™ et/ou TES 295® approuvé par Allison	Fluide TES 389® approuvé par Allison
Fluide		Général*	150 000 miles (240 000 km) 4 000 heures 48 mois	50 000 miles (80 000 km) 2 000 heures 24 mois	Lorsque indiqué par le contrôleur ou 48 mois, selon la première éventualité	Lorsque indiqué par le contrôleur ou 24 mois, selon la première éventualité (AM2010)
		Usage sévère**	75 000 miles (120 000 km) 3 000 heures 36 mois	12 000 miles (20 000 km) 500 Heures 6 mois		
Filtres	Filtre principal de contrôle Spin-On	Général*	50 000 miles (80 000 km) 2 000 heures 24 mois	50 000 miles (80 000 km) 2 000 heures 24 mois	Lorsque indiqué par le contrôleur ou 48 mois, selon la première éventualité	Lorsque indiqué par le contrôleur ou 24 mois, selon la première éventualité (AM2010)
		Intensif**	50 000 miles (80 000 km) 2 000 heures 24 mois	12 000 miles (20 000 km) 500 Heures 6 mois		
	Filtre interne	Tous	Remise en état	Remise en état	Remise en état	Remise en état

**REMARQUE :** TES 389® ne peut pas être utilisé dans AM09.

**REMARQUE :** Toute concentration inférieure à 100 pour cent de fluides TES 668™ et/ou TES 295® approuvés par Allison est considérée comme un mélange et doit utiliser les intervalles de changement de TES 389® de l'annexe 1. De plus, les mélanges ne doivent pas être utilisés avec les Pronostics.

\* Utilisation générale : toutes les utilisations non classées comme sévères

\*\* Usage sévère : sur/hors autoroute, déchets, transport urbain, transport par navette



**Tableau 6. Type de filtre/numéro de pièce**

Filtres	
Type de filtre	Numéro de pièce
Commande principale	29539579
Aspiration en cuvette (peu profonde)*.	29542833, 29537965**
Aspiration de carter (profond)*	29542824
* Révision uniquement	
** Voir SIL 12-1K2K-10, Interchangeabilité des filtres de carter peu profond	

**Tableau 7. Capacité du fluide**

**REMARQUE :** Perte de fluide approximative pour le filtre principal de contrôle (Spin-On) = 0,47 litres (1 pinte).

Capacités (approximatives) *		
Type de carter	Remplissage initial**	Remplissage d'appoint**
	Litres (Quarts (0.95 Litres))	Litres (Quarts (0.95 Litres))
Standard	14 (14,8)	10 (10,6)
Peu profond	12 (12,7)	7 (7,4)
* La capacité de remplissage du fluide dépend de la configuration du véhicule. La capacité finale du fluide doit être déterminée par le niveau de la jauge (voir les conseils du mécanicien MT3190EN, MT4007EN section 1 ou le manuel d'utilisation sous la rubrique Entretien et maintenance.		
** Quantités approximatives, n'incluent pas les conduites externes, le refroidisseur et les tuyaux.		

## Annexe B. Intervalles de changement de filtre et de liquide 3000 et 4000

**Tableau 8. Intervalles recommandés pour le remplacement des filtres et des fluides**

**REMARQUE :** Se reporter à [Tableau 9](#) pour les informations sur les kits de filtres et de joints, [Tableau 10](#) pour les informations sur la capacité du fluide, [Tableau 11](#) pour le remplissage supplémentaire pour les refroidisseurs/accumulateurs Allison et [Figure 1](#) pour l'emplacement du bouchon de vidange, les emplacements des filtres et les dimensions du module de commande.

**REMARQUE :** Remplacer le fluide et les filtres au plus tard à la fin du kilométrage, des mois ou des heures recommandés, selon la première éventualité.

**REMARQUE :** Les conditions locales, la sévérité de fonctionnement ou le cycle de service peuvent nécessiter des intervalles de changement de fluide plus ou moins fréquents qui diffèrent des intervalles de changement de fluide recommandés publiés de Allison Transmission. Allison Transmission recommande aux clients d'utiliser l'analyse des fluides comme méthode principale pour déterminer les intervalles de vidange. En l'absence d'un programme d'analyse de fluide, les intervalles de changement de fluide indiqués dans les tableaux devraient être utilisés.

Recommandations pour les intervalles de changement de fluide et de filtre des séries 3000/4000					
		Pronostics désactivés ou non calibrés dans TCM		Pronostics activés	
	Cycle de service	Fluide TES 668™ et/ou TES 295® approuvé par Allison	Fluide TES 389® approuvé par Allison	Fluide TES 668™ et/ou TES 295® approuvé par Allison	Fluide TES 389® approuvé par Allison
Fluide	Général*	300 000 miles (480 000 km) 6 000 heures 48 mois	40 000 km (25 000 miles) 1 000 heures 12 mois	Lorsque indiqué par le contrôleur ou 60 mois, selon la première éventualité	Lorsque indiqué par le contrôleur ou 24 mois, selon la première éventualité
	Usage sévère**	150 000 miles (240 000 km) 6 000 heures 48 mois	12 000 miles (20 000 km) 500 Heures 6 mois		
* Utilisation générale : Toutes les utilisations non classées comme sévères ** Utilisation sévère : Sur/hors autoroute, déchets, transport en commun urbain, navette de transport en commun					

**Tableau 8. Intervalles recommandés pour le remplacement des filtres et des fluides (suite)**

Recommandations pour les intervalles de changement de fluide et de filtre des séries 3000/4000						
			Pronostics désactivés ou non calibrés dans TCM		Pronostics activés	
		Cycle de service	Fluide TES 668™ et/ou TES 295® approuvé par Allison	Fluide TES 389® approuvé par Allison	Fluide TES 668™ et/ou TES 295® approuvé par Allison	Fluide TES 389® approuvé par Allison
Filtres	Filtre principal	Général*	75 000 miles (120 000 km) 3 000 heures 36 mois	40 000 km (25 000 miles) 1 000 heures 12 mois	Lorsque indiqué par le contrôleur ou 60 mois, selon la première éventualité	Lorsque indiqué par le contrôleur ou 24 mois, selon la première éventualité
		Intensif**	75 000 miles (120 000 km) 3 000 heures 36 mois	12 000 miles (20 000 km) 500 Heures 6 mois		
	Filtre interne	Tous	Remise en état	Remise en état	Remise en état	Remise en état
	Lubrifiant/filtre auxiliaire	Général*	75 000 miles (120 000 km) 3 000 heures 36 mois	40 000 km (25 000 miles) 1 000 heures 12 mois	Lorsque indiqué par le contrôleur ou 60 mois, selon la première éventualité	Lorsque indiqué par le contrôleur ou 24 mois, selon la première éventualité
		Intensif**	75 000 miles (120 000 km) 3 000 heures 36 mois	12 000 miles (20 000 km) 500 Heures 6 mois		

**REMARQUE :** TES 389® ne peut pas être utilisé dans AM09.

**REMARQUE :** Toute concentration inférieure à 100 pour cent de fluides TES 668™ et/ou TES 295® approuvés par Allison est considérée comme un mélange et doit utiliser les intervalles de changement de TES 389® de l'annexe 1. De plus, les mélanges ne doivent pas être utilisés avec les Pronostics.

\* Utilisation générale : toutes les utilisations non classées comme sévères  
 \*\* Usage sévère : sur/hors autoroute, déchets, transport urbain, transport par navette

**Tableau 9. Kits de filtres et de joints**

**REMARQUE :** Voir [Figure 1](#) pour l'emplacement des filtres et les dimensions du module de commande.

Kits de filtres et de joints	
Description du kit	Filtre (haute capacité)
Kit de filtres, filtres de service 4 po pour carter 2 po ou 7 po.	29558328
Kit de filtres, filtres de service 6 po pour carter 4 po.	29558329



**REMARQUE :** Les joints toriques de couvercle de filtre à coupe carrée N/P 29501469 ne sont plus inclus dans les kits de filtre haute capacité N/P 29558328 et N/P 29558329. Lors de l'entretien des anciens couvercles de filtre N/P 29507434, les joints toriques de couvercle de filtre à coupe carrée requis doivent être commandés séparément. Les joints toriques de couvercle de filtre à coupe carrée ont été utilisés à l'origine dans les transmissions fabriquées avant le 22 janvier 1996, avant la famille de produits de la série 3000. N/S 6510069120 ou de la famille de produits de la série 4000 N/S 6610009730. Les anciens couvercles de filtre peuvent être identifiés par le numéro de pièce moulé sur le côté extérieur du couvercle du filtre. Toute transmission de la famille de produits des séries 3000 et 4000 avec l'ancien couvercle de filtre nécessite un joint torique de couvercle de filtre à coupe carrée (4) et un joint torique (5) (se référer à [Figure 1](#)) par couvercle de filtre. Le joint torique (5) est inclus dans les kits de filtres haute capacité susmentionnés. Certaines transmissions remises à neuf peuvent nécessiter l'utilisation de joints toriques à coupe carrée si elles sont équipées des anciens couvercles de filtre.

**Tableau 10. Capacité du fluide**

Capacités de fluide (approximatives)*			
Perte de fluide de transmission — Changement de filtre seulement : Filtre principal = 1,9 litres (2 quarts). Filtre à huile = 7,6 litres (8 quarts).			
Modèle	Carter d'huile	Remplissage initial**	Remplissage d'appoint**
		Litres (Quarts (0.95 Litres))	Litres (Quarts (0.95 Litres))
3000	4 pouces	27 (29)	18 (19)
3000	2 pouces	25 (26)	16 (17)
4000	4 pouces***	45 (48)	37 (39)
4000	2 pouces***	38 (40)	30 (31)
* La capacité de remplissage du fluide dépend de la configuration du véhicule. La capacité finale du fluide doit être déterminée par le niveau de la jauge (voir les conseils du mécanicien MT3004EN, section 1, ou le manuel d'utilisation sous la rubrique Entretien et maintenance. ** Quantités approximatives, ne comprennent pas les conduites externes, le refroidisseur et le tuyau *** Ajouter 2,8 litres (3 quarts) pour les transmissions avec PTO			

**Tableau 11. Remplissage supplémentaire pour Allison Refroidisseurs/Accumulateurs**

Remplissage supplémentaire pour Allison Refroidisseurs/Accumulateurs		
Famille de produits	Type de refroidisseur	Litres (Quarts (0.95 Litres))
3000/4000	Non-retardateur à montage direct	1,0 (1.1)
3000/4000	Montage à distance/Retardateur/carter	2.5 (2.6)
3000	Accumulateur Retardateur	1,2 (1.3)
4000	Montage direct/Retardateur	2.1 (2.2)
4000	Accumulateur Retardateur	0.6 (0.6)

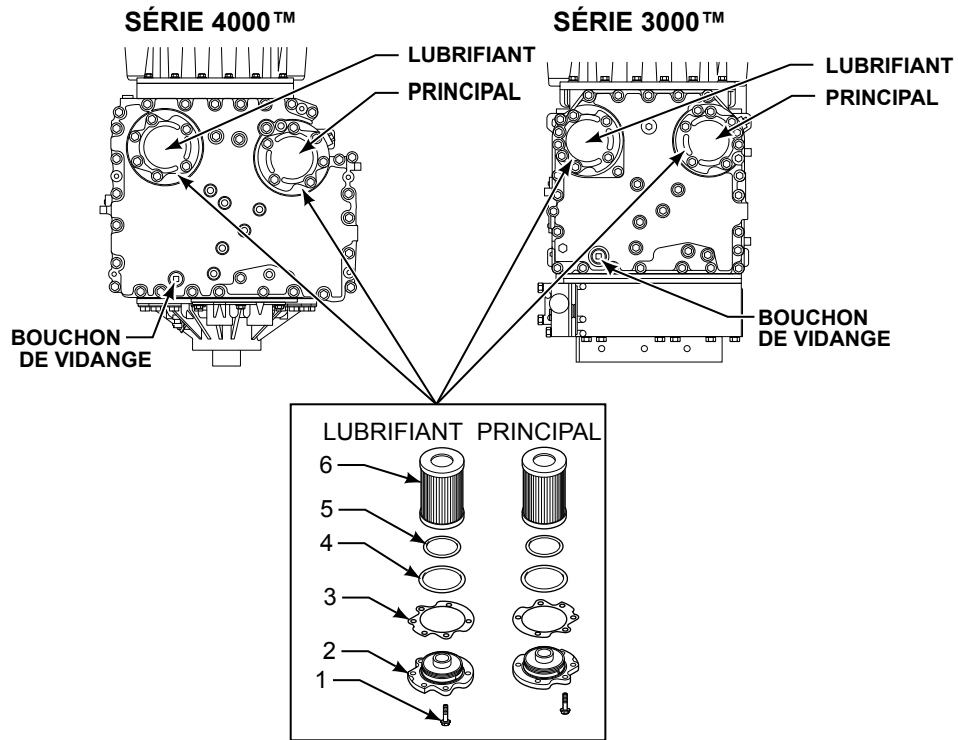

**NOTE :** serrer tous les boulons de retenue du couvercle de filtre à 51-61 N•m (38-45 lb pi)

**NOTE :** désignations des filtres principal et à huile moulées dans le bas du module de commande

**NOTE :** le joint torique n°4 n'est plus inclus dans les kits de filtre haute capacité.

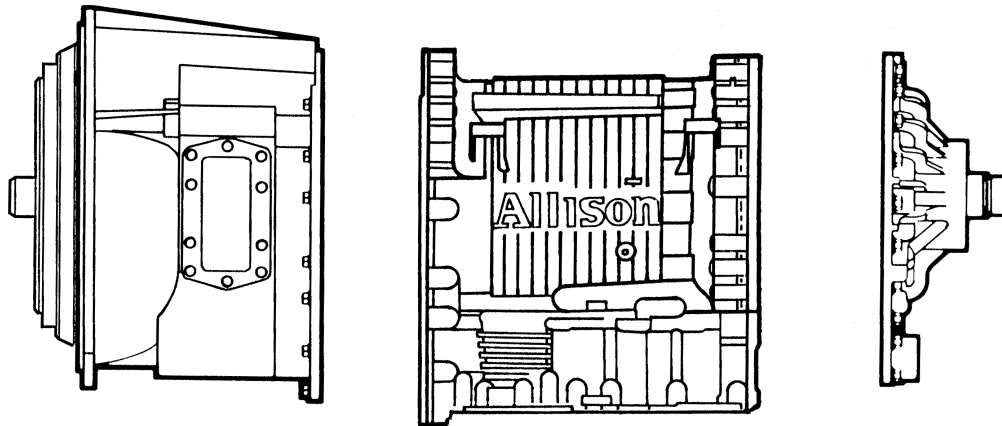

\* Le module de commande de 4 pouces mesure 3,5 pouces environ  
 Le module de commande de 2 pouces mesure 1,75 pouce environ.



5308987

**Figure 1. Emplacement du bouchon de vidange/filtre et dimensions du module de commande**

## Annexe C. Intervalles de changement de filtre et de liquide TC10

**Tableau 12. Intervalles recommandés pour le remplacement des filtres et des fluides**

**REMARQUE :** Voir [Tableau 13](#) pour les informations sur les kits de filtres et de joints, [Tableau 14](#) pour les informations sur la capacité du fluide, et [Figure 2](#) pour les emplacements du bouchon de vidange et du filtre.

**REMARQUE :** Remplacer le fluide et les filtres au plus tard à la fin du kilométrage, des mois ou des heures recommandés, selon la première éventualité.

**REMARQUE :** Les conditions locales, la sévérité de fonctionnement ou le cycle de service peuvent nécessiter des intervalles de changement de fluide plus ou moins fréquents qui diffèrent des intervalles de changement de fluide recommandés publiés de Allison Transmission. Allison Transmission recommande aux clients d'utiliser l'analyse des fluides comme méthode principale pour déterminer les intervalles de vidange. En l'absence d'un programme d'analyse de fluide, les intervalles de changement de fluide indiqués dans les tableaux devraient être utilisés.

TC10®Recommandations pour le remplacement du fluide et des filtres des tracteurs de série				
			Pronostics désactivés ou non calibrés dans TCM	Pronostics activés
		Cycle de service	Fluide TES 295® approuvé par Allison*	Fluide TES 295® approuvé par Allison*
Fluide		Général	500 000 milles (804 700 km) 20 000 heures 60 mois	Lorsque indiqué par le contrôleur ou 60 mois, selon la première éventualité
Filtres	Filtre interne	Général	Remise en état	Remise en état
	Lubrifiant/ filtre auxiliaire	Général	500 000 milles (804 700 km) 20 000 heures 60 mois	Lorsque indiqué par le contrôleur ou 60 mois, selon la première éventualité

\*Fluide TES 295® à concentration de 100 % approuvé par Allison et filtres Allison — Requis

**Tableau 13. Kits de filtres et de joints**

**REMARQUE :** Voir [Figure 2](#) pour l'emplacement du filtre.

Kits de filtres et de joints	
Description	Numéro de pièce
Kit - Filtre à huile	29554653
Filtre à huile*	29558295
Joint torique, couvercle *	29554650
Joint, bouchon de vidange *	24205123
Feuille d'instructions n° 350 *	29554750
Filtre d'aspiration interne**	29551998

\*Inclus dans le kit filtre à huile  
 \*\*Révision uniquement

**Tableau 14. Capacité du fluide**

Capacités (approximatives) *		
Modèle	Remplissage initial **	Remplissage d'appoint **
	Litres (Quarts (0.95 Litres))	Litres (Quarts (0.95 Litres))
TC10	49 (52)	38 (40)

\* La capacité de remplissage du fluide dépend de la configuration du véhicule. La capacité finale du fluide doit être déterminée par le niveau de la jauge (voir les conseils au mécanicien MT7119EN, section 2, ou votre manuel de l'opérateur OM7118EN, sous la rubrique Entretien et maintenance).

\*\* Quantités approximatives, ne pas inclure les circuits externes.

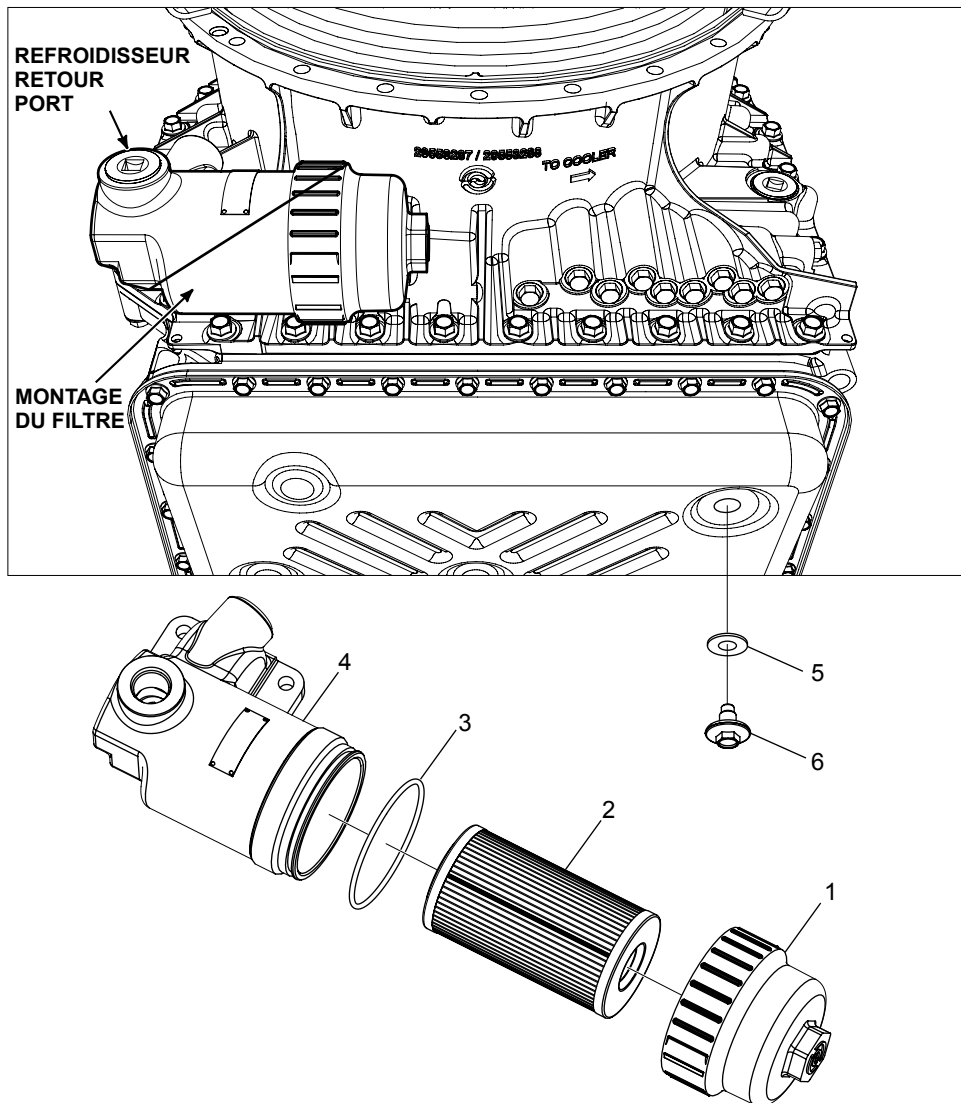

**Figure 2. Emplacements du bouchon de vidange et du filtre**

370344

## Annexe D. Intervalles de changement de filtre et de liquide H 40/50 EP

**Tableau 15. Intervalles recommandés pour le remplacement des filtres et des fluides**

**REMARQUE :** H 40/50 EP™ Unités d'entraînement précédemment utilisées TES 468™ fluide jusqu'en juillet 2021.

**REMARQUE :** Changer les filtres/fluides au plus tard au kilométrage ou aux mois recommandés, selon la première éventualité.

**REMARQUE :** H 40/50 EP™ Unités d'entraînement Les intervalles de changement de temps prolongés du filtre à huile ne sont valables qu'avec l'utilisation des filtres Allison Transmission à haute capacité. Filtres haute capacité mis en œuvre dans la production à partir de N/S 7110001551.

**REMARQUE :** Les conditions locales, la sévérité de fonctionnement ou le cycle de service peuvent nécessiter des intervalles de changement de fluide plus ou moins fréquents qui diffèrent des intervalles de changement de fluide recommandés publiés de Allison Transmission. Allison Transmission recommande aux clients d'utiliser l'analyse des fluides comme méthode principale pour déterminer les intervalles de vidange. En l'absence d'un programme d'analyse de fluide, les intervalles de changement de fluide indiqués dans les tableaux devraient être utilisés.

H 40/50 EP Recommandations sur l'intervalle de remplacement des fluides et des filtres.			
		Cycle de service	Fluide TES 668™ approuvé par Allison*.
Fluide		Général	100 000 miles (160 000 km) ou 48 mois
Filtres	Filtre principal de contrôle	Initial	5 000 miles (8 000 km) ou 200 heures
		Après Initial	50 000 miles (80 000 km) ou 24 mois
	Filtre à huile	Haute capacité	100 000 miles (160 000 km) ou 48 mois
	Carter/filtre interne	Général	Remise en état
*Fluide TES 668™ à concentration de 100 % approuvé par Allison et filtres Allison — Requis			

**Tableau 16. Nécessaires de filtres et de joints statiques**

**REMARQUE :** Consultez la section [Figure 3](#) pour connaître les emplacements des filtres et du bouchon de vidange.

Nécessaires de filtres et de joints statiques	
Description	Numéro de pièce
Nécessaires de joints statiques et filtre à huile	29545785
Filtre de commande principale	29539579



**Tableau 17. Capacité du fluide**

**REMARQUE :** Voir [Figure 3](#) pour l'emplacement du bouchon de vidange et du filtre.

Capacités (approximatives) *	
Perte de fluide de transmission — Changement de filtre seulement : Filtre principal de commande = 0,94 litre (1 quart). Filtre à huile = 2,84 litres (3 quarts).	
Modèle	Recharge**
	Litres (Quarts (0.95 Litres))
H 40/50 EP™ Unités d'entraînement	15.1 (16)
* La capacité de remplissage du fluide dépend de la configuration du véhicule. ** Quantités approximatives, ne comprennent pas DPIM, le refroidisseur et les conduites externes.	

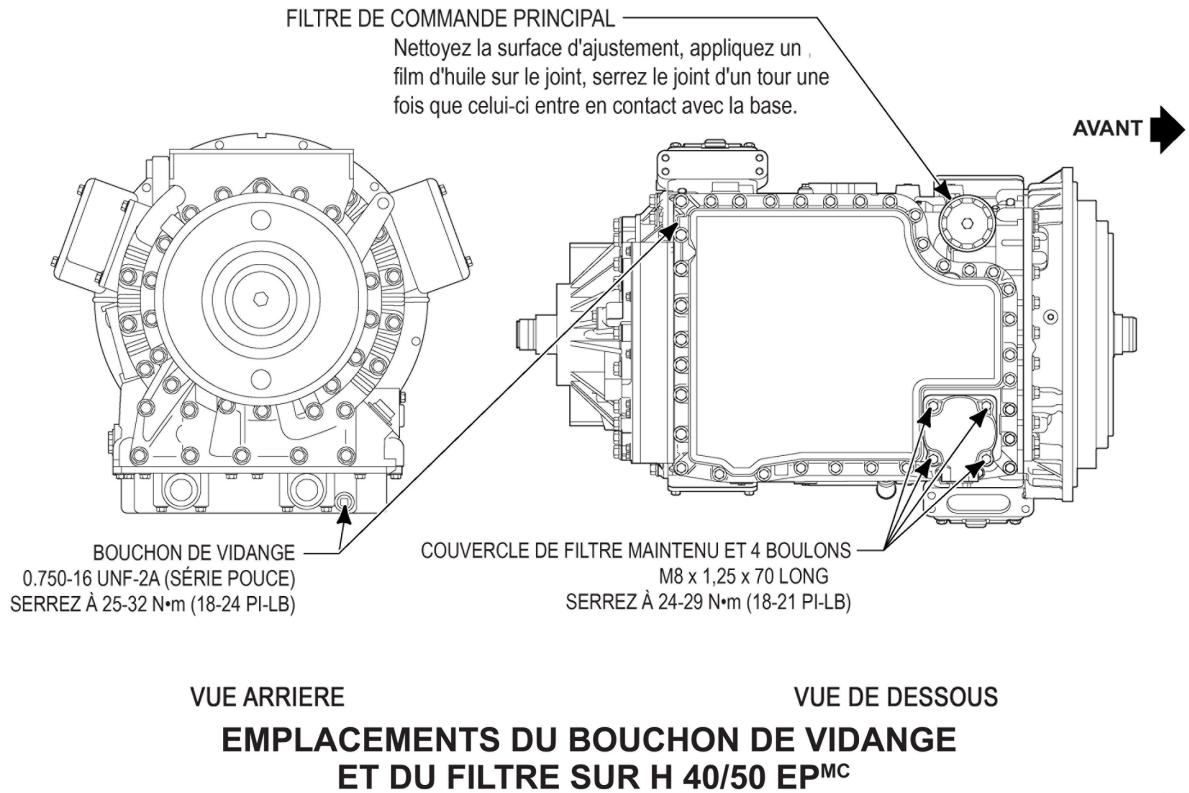

**Figure 3. Emplacements du bouchon de vidange et du filtre**

39691

## Annexe E. Intervalles de changement de filtre et de liquide série AT 500

Tableau 18. Intervalles de changement de filtre recommandés

**REMARQUE :** Voir [Tableau 19](#) pour les intervalles de remplacement du fluide, [Tableau 20](#) pour les informations sur les filtres et les kits de joints et [Tableau 21](#) pour les informations sur la capacité du fluide.

**REMARQUE :** Changer les filtres au plus tard à la fin du kilométrage, des mois ou des heures recommandés, selon la première éventualité.

Intervalles de changement de filtre							
Fluides TES 295® à concentration de 100 % approuvés par Allison*				Fluides TES 389® approuvés par Allison*			
Filtre interne		Lubrifiant/filtre auxiliaire		Filtre interne		Lubrifiant/filtre auxiliaire	
Général***	Intensif****	Initial 5000 miles (8000 km) 200 heures		Général***	Intensif****	Initial 5000 miles (8000 km) 200 heures	
Filtre en polyester**		Général****†	Intensif****†	Filtre en polyester**		Général****†	Intensif****†
Remise en état	Remise en état	50 000 milles (80 000 kilomètres) 2 000 heures 24 mois	25 000 milles (40 000 kilomètres) 1000 heures 12 mois	Remise en état	Remise en état	25 000 milles (40 000 kilomètres) 1000 heures 12 mois	12 000 milles (20 000 kilomètres) 500 Heures 6 mois
Filtre à maille métallique				Filtre à maille métallique			
100 000 milles (160 000 kilomètres) 4000 heures 48 mois	50 000 milles (80 000 kilomètres) 2 000 heures 24 mois			25 000 milles (40 000 kilomètres) 1000 heures 12 mois	12 000 milles (20 000 kilomètres) 500 Heures 6 mois		
Voir <a href="http://www.allisontransmission.com">www.allisontransmission.com</a> pour la liste des fluides TES 389® approuvés par Allison.							
* Tout ce qui n'est pas une concentration de 100 pour cent de fluide TES 295® approuvé par Allison est considéré comme un mélange et doit utiliser les intervalles de remplacement des fluides approuvés TES 389® par Allison. *** Usage général : moins d'un (1) arrêt par kilomètre. **** Usage intensif : plus d'un (1) arrêt par kilomètre. ** Pour des informations supplémentaires concernant le filtre interne en polyester, voir la dernière révision de SIL 9-TR-01. † Lorsqu'un filtre à haute efficacité recommandé par Allison est utilisé, l'intervalle de changement n'est pas utilisé jusqu'à ce que le témoin de changement de filtre indique que le filtre est contaminé ou jusqu'à ce qu'il ait été utilisé pendant 3 ans, selon la première éventualité. Aucune restriction de kilométrage ne s'applique. Les filtres à haute efficacité sont uniquement approuvés pour une utilisation avec les séries AT/MT/HT.							

**Tableau 19. Intervalles de changement de fluide recommandés**

**REMARQUE :** Se reporter à [Tableau 18](#) pour les intervalles de remplacement des filtres, [Tableau 20](#) pour les informations sur les filtres, les kits de joints et [Tableau 21](#) pour les informations sur la capacité du fluide.

**REMARQUE :** Changer le fluide au plus tard au terme du kilométrage, des mois ou des heures recommandés, selon la première éventualité.

**REMARQUE :** Les conditions locales, la sévérité de fonctionnement ou le cycle de service peuvent nécessiter des intervalles de changement de fluide plus ou moins fréquents qui diffèrent des intervalles de changement de fluide recommandés publiés de Allison Transmission. Allison Transmission recommande aux clients d'utiliser l'analyse des fluides comme méthode principale pour déterminer les intervalles de vidange. En l'absence d'un programme d'analyse de fluide, les intervalles de changement de fluide indiqués dans les tableaux devraient être utilisés.

Intervalles de changement de fluide			
Fluides TES 295® à concentration de 100 % approuvés par Allison*		Fluides TES 389® approuvés par Allison*	
Général**	Intensif***	Général**	Intensif***
100 000 milles (160 000 kilomètres) 4000 heures 48 mois	50 000 milles (80 000 kilomètres) 2 000 heures 24 mois	25 000 milles (40 000 kilomètres) 1000 heures 12 mois	12 000 milles (20 000 kilomètres) 500 Heures 6 mois
Voir <a href="http://www.allisontransmission.com">www.allisontransmission.com</a> pour la liste des fluides TES 389® approuvés par Allison.			
* Tout ce qui n'est pas une concentration de 100 pour cent de fluide TES 295® approuvé par Allison est considéré comme un mélange et doit utiliser les intervalles de remplacement des fluides approuvés TES 389® par Allison. ** Usage général : moins d'un (1) arrêt par kilomètre. *** Usage intensif : plus d'un (1) arrêt par kilomètre.			

**Tableau 20. Kits de filtres et de joints**

**REMARQUE :** Voir la dernière révision de SIL 9-TR-01 pour des informations supplémentaires.

Kits de filtres et de joints	
Boîtier	Numéro de pièce du kit de filtre à huile et de joints
97 mm (3,8 po) carter d'huile	29540976
135 mm (5,3 po) carter d'huile	29538489

**Tableau 21. Capacité du fluide**

Capacités (approximatives)*.	
Profondeur du boîtier	Remplissage initial**.
	Litres (Quarts (0.95 Litres))
97 mm (3,8 po) carter d'huile	8.5 (9)
135 mm (5,3 po) carter d'huile	15 (16)
* La capacité de remplissage du fluide dépend de la configuration du véhicule. La capacité finale du fluide doit être déterminée par le niveau de la jauge (voir Conseils du mécanicien MT1321EN Section 1 ou le manuel d'utilisation sous la rubrique Entretien et maintenance ** Quantités approximatives, ne comprennent pas les conduites externes et le tuyau du refroidisseur	

## Annexe F. Intervalles de changement de filtre et de liquide série MT 600

**Tableau 22. Intervalles de changement de filtre recommandés**

**REMARQUE :** Se reporter à [Tableau 23](#) pour les intervalles de changement de fluide, [Tableau 24](#) pour les informations sur les kits de filtres et de joints, et [Tableau 25](#) pour les informations sur la capacité du fluide.

**REMARQUE :** Changer les filtres au plus tard à la fin du kilométrage, des mois ou des heures recommandés, selon la première éventualité.

**REMARQUE :** Les conditions locales, la sévérité de fonctionnement ou le cycle de service peuvent nécessiter des intervalles de changement de fluide plus ou moins fréquents qui diffèrent des intervalles de changement de fluide recommandés publiés de Allison Transmission. Allison Transmission recommande aux clients d'utiliser l'analyse des fluides comme méthode principale pour déterminer les intervalles de vidange. En l'absence d'un programme d'analyse de fluide, les intervalles de changement de fluide indiqués dans les tableaux devraient être utilisés.

Intervalles de changement de filtre							
Fluides TES 295® à concentration de 100 % approuvés par Allison*				Fluides TES 389® approuvés par Allison *			
Filtre interne		Lubrifiant/filtre auxiliaire		Filtre interne		Lubrifiant/filtre auxiliaire	
Général**	Intensif***	Initial 5000 miles (8000 kilomètres) 200 heures		Général**	Intensif***	Initial 5000 miles (8000 kilomètres) 200 heures	
Remise en état	Remise en état	Général**†	Intensif***†	Remise en état	Remise en état	Général**†	Intensif***†
		50 000 milles (80 000 kilomètres) 2 000 heures 24 mois	25 000 milles (40 000 kilomètres) 1000 heures 12 mois			25 000 milles (40 000 kilomètres) 1000 heures 12 mois	12 000 milles (20 000 kilomètres) 500 Heures 6 mois
Voir <a href="http://www.allisontransmission.com">www.allisontransmission.com</a> pour la liste des fluides TES 389® approuvés par Allison.							
* Tout ce qui n'est pas une concentration de 100 % de fluide TES 295® approuvé par Allison est considéré comme un mélange et doit utiliser les intervalles de remplacement des fluides TES 389® approuvés par Allison. ** Usage général : moins d'un (1) arrêt par kilomètre. *** Usage intensif : plus d'un (1) arrêt par kilomètre. † Lorsqu'un filtre à haute efficacité recommandé par Allison est utilisé, l'intervalle de changement n'est pas utilisé jusqu'à ce que le témoin de changement de filtre indique que le filtre est contaminé ou jusqu'à ce qu'il ait été utilisé pendant 3 ans, selon la première éventualité. Aucune restriction de kilométrage ne s'applique. Les filtres à haute efficacité sont uniquement approuvés pour une utilisation avec les séries AT/MT/HT.							

**Tableau 23. Intervalles de changement de fluide recommandés**

**REMARQUE :** Voir [Tableau 22](#) pour les intervalles de remplacement des filtres, [Tableau 24](#) pour les informations sur les filtres et les kits de joints, et [Tableau 25](#) pour les informations sur la capacité des fluides.

**REMARQUE :** Changer le fluide au plus tard au terme du kilométrage, des mois ou des heures recommandés, selon la première éventualité.

**REMARQUE :** Les conditions locales, la sévérité de fonctionnement ou le cycle de service peuvent nécessiter des intervalles de changement de fluide plus ou moins fréquents qui diffèrent des intervalles de changement de fluide recommandés publiés de Allison Transmission. Allison Transmission recommande aux clients d'utiliser l'analyse des fluides comme méthode principale pour déterminer les intervalles de vidange. En l'absence d'un programme d'analyse de fluide, les intervalles de changement de fluide indiqués dans les tableaux devraient être utilisés.

Intervalles de changement de fluide			
Fluides TES 295® à concentration de 100 % approuvés par Allison. *		Fluides TES 389® approuvés par Allison *	
Général**	Intensif***	Général**	Intensif***
100 000 milles (160 000 kilomètres) 4000 heures 48 mois	50 000 milles (80 000 kilomètres) 2 000 heures 24 mois	25 000 milles (40 000 kilomètres) 1000 heures 12 mois	12 000 milles (20 000 kilomètres) 500 Heures 6 mois
Voir <a href="http://www.allisontransmission.com">www.allisontransmission.com</a> pour la liste des fluides TES 389® approuvés par Allison.			
* Tout ce qui n'est pas une concentration de 100 % de fluide TES 295® approuvé par Allison est considéré comme un mélange et doit utiliser les intervalles de remplacement des fluides TES 389® approuvés par Allison.			
** Usage général : moins d'un (1) arrêt par kilomètre.			
*** Usage intensif : plus d'un (1) arrêt par kilomètre.			

**Tableau 24. Nécessaire de joints statiques et de filtres**

**REMARQUE :** Consultez la dernière révision du SIL 4-TR-01 pour obtenir des renseignements supplémentaires.

Nécessaire de joints statiques et de filtres
Numéro de pièce de l'ensemble de joints statiques et de filtres à huile
29538489

**Tableau 25. Capacité en liquide**

Capacités (approximatives) *	
Profondeur du carter d'huile	Remplissage initial**
	Litres (Pintes)
110 mm (4,3 pouces) carter d'huile	11 (12)
130 mm (5,1 pouces) carter d'huile	14 (15)
* La capacité de remplissage du liquide dépend de la configuration de véhicule. La capacité finale du liquide doit être déterminée par le niveau de la jauge (voir la section 1 de MT1357EN des conseils du mécanicien, ou bien votre manuel de l'opérateur sous l'intitulé « Entretien et maintenance ».	
** Quantités approximatives, n'incluent pas les conduites externes et le tuyau du refroidisseur	

## Annexe G. Intervalles de changement de filtre et de liquide série HT 700

**Tableau 26. Intervalles de changement de filtre recommandés**

**REMARQUE :** Se reporter à [Tableau 27](#) pour les intervalles de changement de fluide, [Tableau 28](#) pour les informations sur les kits de filtres et de joints, et [Tableau 29](#) pour les informations sur la capacité du fluide.

**REMARQUE :** Changer les filtres au plus tard à la fin du kilométrage, des mois ou des heures recommandés, selon la première éventualité.

Intervalles de changement de filtre									
Fluides TES 295® à concentration de 100 % approuvés par Allison*					Fluides TES 389® approuvés par Allison*				
Filtre principal		Filtre interne	Lubrifiant/filtre auxiliaire		Filtre principal		Filtre interne	Lubrifiant/filtre auxiliaire	
Général**	Intensif***		Initial		Général**	Intensif***		Initial	
		Remise en état	5000 miles (8000 km) 200 heures				Remise en état	5000 miles (8000 km) 200 heures	
			Général**†	Intensif***†				Général**†	Intensif***†
50 000 milles (80 000 kilomètres) 2 000 heures 24 mois	25 000 milles (40 000 kilomètres) 1000 heures 12 mois		50 000 milles (80 000 kilomètres) 2 000 heures 24 mois	25 000 milles (40 000 kilomètres) 1000 heures 12 mois	25 000 milles (40 000 kilomètres) 1000 heures 12 mois	12 000 milles (20 000 kilomètres) 500 heures 6 mois		25 000 milles (40 000 kilomètres) 1000 heures 12 mois	12 000 milles (20 000 kilomètres) 500 heures 6 mois
Voir <a href="http://www.allisontransmission.com">www.allisontransmission.com</a> pour la liste des fluides TES 389® approuvés par Allison.									
<p>* Tout ce qui n'est pas une concentration de 100 pour cent de fluide TES 295® approuvé par Allison est considéré comme un mélange et doit utiliser les intervalles de remplacement des fluides approuvés TES 389® par Allison.</p> <p>** Usage général : moins d'un (1) arrêt par kilomètre.</p> <p>*** Usage intensif : plus d'un (1) arrêt par kilomètre.</p> <p>† Lorsqu'un filtre à haute efficacité recommandé par Allison est utilisé, l'intervalle de changement n'est pas utilisé jusqu'à ce que le témoin de changement de filtre indique que le filtre est contaminé ou jusqu'à ce qu'il ait été utilisé pendant 3 ans, selon la première éventualité. Aucune restriction de kilométrage ne s'applique. Les filtres à haute efficacité sont uniquement approuvés pour une utilisation avec les séries AT/MT/HT.</p>									

**Tableau 27. Intervalles de changement de fluide recommandés**

**REMARQUE :** Voir [Tableau 26](#) pour les intervalles de remplacement des filtres, [Tableau 28](#) pour les informations sur les filtres et les kits de joints, et [Tableau 29](#) pour les informations sur la capacité des fluides.

**REMARQUE :** Changer le fluide au plus tard au terme du kilométrage, des mois ou des heures recommandés, selon la première éventualité.

**REMARQUE :** Les conditions locales, la sévérité de fonctionnement ou le cycle de service peuvent nécessiter des intervalles de changement de fluide plus ou moins fréquents qui diffèrent des intervalles de changement de fluide recommandés publiés de Allison Transmission. Allison Transmission recommande aux clients d'utiliser l'analyse des fluides comme méthode principale pour déterminer les intervalles de vidange. En l'absence d'un programme d'analyse de fluide, les intervalles de changement de fluide indiqués dans les tableaux devraient être utilisés.

Intervalles de changement de fluide			
Fluides TES 295® à concentration de 100 % approuvés par Allison *		Fluides TES 389® approuvés par Allison*	
Général**	Intensif***	Général**	Intensif***
100 000 milles (160 000 kilomètres) 4000 heures 48 mois	50 000 milles (80 000 kilomètres) 2 000 heures 24 mois	25 000 milles (40 000 kilomètres) 1000 heures 12 mois	12 000 milles (20 000 kilomètres) 500 Heures 6 mois
Voir <a href="http://www.allisontransmission.com">www.allisontransmission.com</a> pour la liste des fluides TES 389® approuvés par Allison.			
*Tout ce qui n'est pas une concentration de 100 % de fluide TES 295® approuvé par Allison est considéré comme un mélange et doit utiliser des intervalles de changement de fluides TES 389® approuvés par Allison. **Usage général : moins d'un (1) arrêt par kilomètre. ***Usage intensif : plus d'un (1) arrêt par kilomètre.			

**Tableau 28. Kit filtre et joints**

Kits de filtres et de joints	
Boîtier	Numéro de pièce du kit de filtre et de joint
114 mm (4,5 po) Carter d'huile	29530562
,114 mm (4,5 po) Carter d'huile (Avec adaptateur 23016883 et carter 23016884)	29530563
152 mm (6 po) Carter d'huile	6839945
178 mm (7 po) Carter d'huile	29530564
216 mm (8,5 po) Carter d'huile hydraulique	23012407
216 mm (8,5 po) Carter d'huile électronique	29530565

**Tableau 29. Capacités des fluides**

<b>Capacités (approximatives)*.</b>	
Profondeur du boîtier	Remplissage**.
	Litres (Quarts (0.95 Litres))
114 mm (4,5 po) carter d'huile	32 (34)
152 mm (6 po) carter d'huile	28.5 (30)
178 mm (7 po) carter d'huile	31 (33)
216 mm (8,5 po) carter d'huile	40.5 (42.8)

\* La capacité de remplissage du fluide dépend de la configuration du véhicule. La capacité finale du fluide doit être déterminée par le niveau de la jauge d'huile (voir les conseils du mécanicien MT1366EN (commandes hydrauliques) ou MT1958EN (commandes électroniques), section 1, ou le manuel d'utilisation sous la rubrique Entretien et maintenance  
\*\* Quantités approximatives, ne pas inclure les conduites externes et le tuyau du refroidisseur